

Izmenljivi objektiv Izmjenjivi objektiv Zamenljivi objektiv

Navodila za uporabo
Upute za upotrebu
Uputstvo za upotrebu

G MASTER

FE 100mm
F2.8 STF GM OSS

E-mount



SEL100F28GM



<http://www.sony.net/>

©2016 Sony Corporation

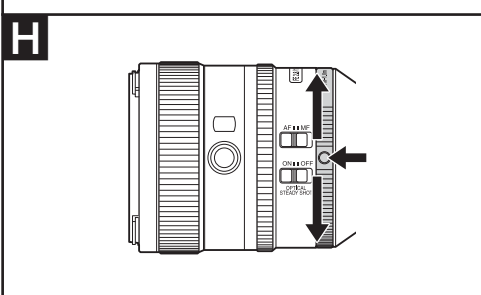
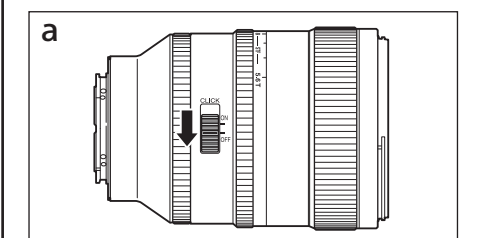
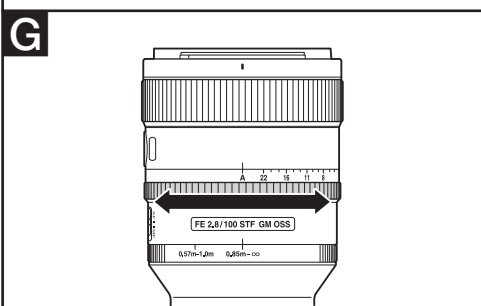
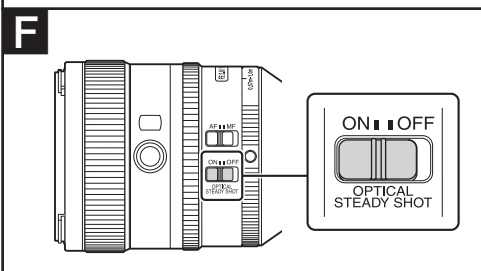
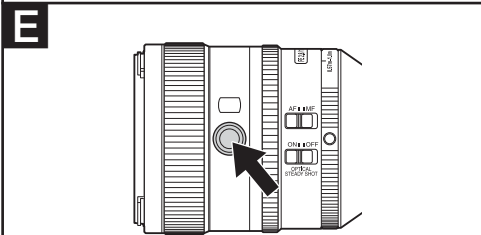
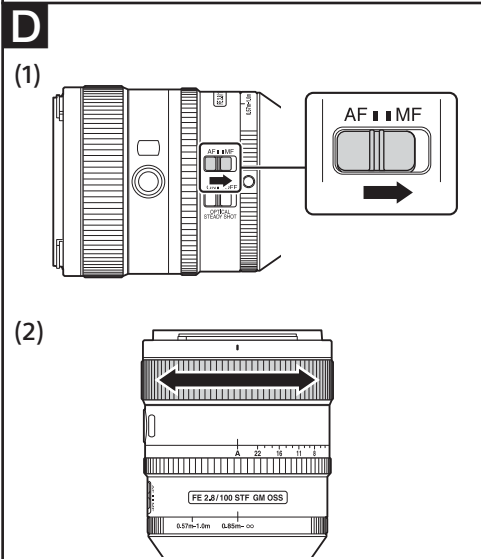
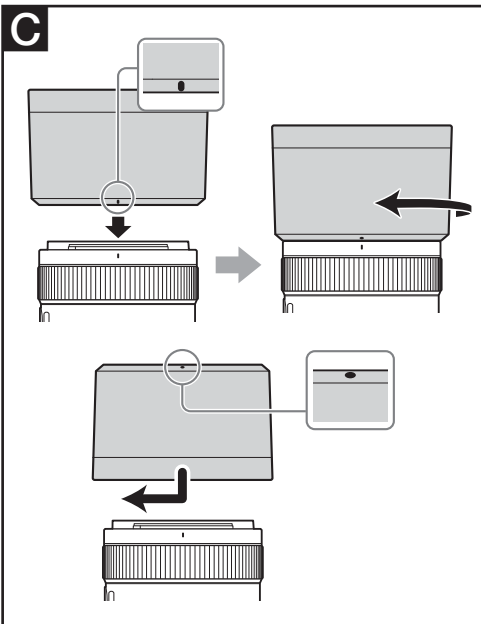
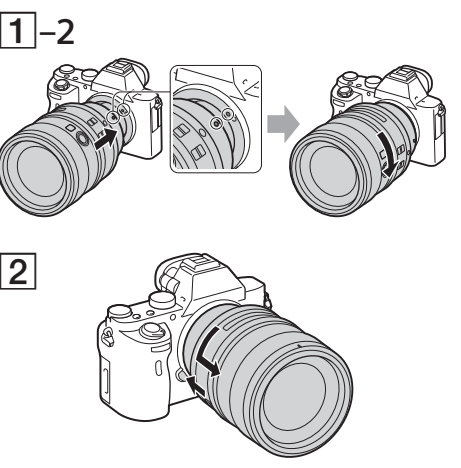
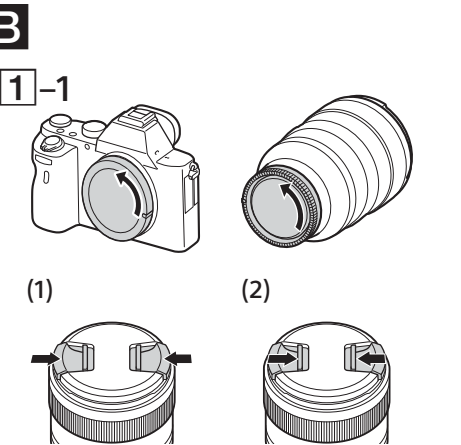
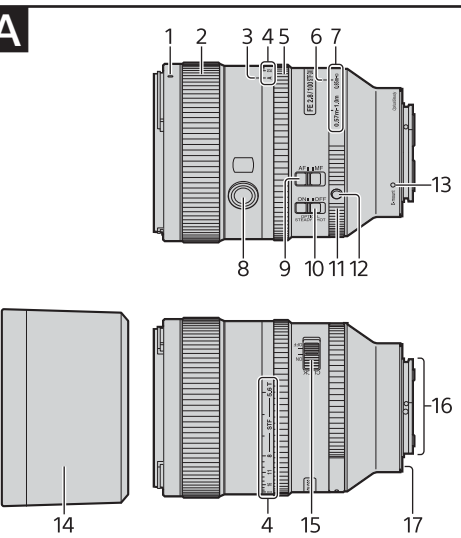

Slovenščina

V tem priročniku z navodili je opisana uporaba objektivov. Previdnostne ukrepe za vse objektivne, kot so opombe glede uporabe, najdete v ločenem dokumentu »Previdnostni ukrepi pred uporabo«. Pred uporabo objektivna preberite oba dokumenta.

Ta objektiv je zasnovan za fotoaparate Sony α s sistemom E-mount. Objektiv ne morete uporabljati na fotoaparatih A-mount. Objektiv FE 100mm F2.8 STF GM OSS je združljiv s paleto slikovnih senzorjev 35-milimetrskega formata. Fotoaparat s 35-milimetrskim slikovnim senzorjem lahko nastavite tudi tako, da fotografira pri velikosti APS-C. Podrobnosti o nastavitvi fotoaparata najdete v navodilih za uporabo fotoaparata.

Za dodatne informacije o združljivosti obiščite spletno mesto družbe Sony za svoje območje ali se obrnite na prodajalca izdelkov Sony ali lokalnega pooblaščenega serviserja izdelkov Sony.

Opombe o uporabi

- Objektiv ne izpostavlja te sončni svetlobi ali drugemu močnemu svetlobnemu viru. Zaradi učinka koncentriranja svetlobe na enem mestu lahko pride do notranje okvare fotoaparata in objektivna, dima ali vžiga. Če so okoliščine take, da morate objektiv pustiti na sončni svetlobi, ne pozabite pritrčiti pokrovov objektivna.
- Ko fotografirate proti soncu, naj bo sonce povsem zunaj vidnega kota. Sicer se lahko sončni žarki skoncentrirajo v goriščnici v notranjosti fotoaparata in povzročijo dim ali vžig. Če je sonce rahlo zunaj vidnega kota, lahko prav tako povzročijo dim ali vžig.
- Ko prenašate fotoaparat z nameščenim objektivom, vedno skrbno držite tako fotoaparat kot tudi objektiv.
- Objektiv ni vodotesen, je pa zasnovan tako, da je odporen na prah in kapljice. Če med uporabo fotoaparata dežuje ipd., pazite, da vodne kapljice ne padajo na objektiv.

Previdnostni ukrepi pri uporabi bliskavice

- S tem objektivom ne morete uporabljati v fotoaparat vgrajene bliskavice. Uporabite zunanjo bliskavico (napredaj posebej).

A Deli enote

- Oznaka senčila objektivna
- Obroč za ostrenje
- Oznaka zaslonke
- Merilo zaslonke
- Obroč zaslonke
- Oznaka za preklapljanje makra
- Merilo za preklapljanje makra
- Gumb za zaklep ostrenja
- Stikalo za izbiro načina ostrenja
- Stikalo za odpravljanje učinkov tresenja
- Obroček za preklapljanje makra
- Gumb za odklepanje preklapljanja makra
- Oznaka za namestitvev
- Senčilo objektivna
- Stikalo klika zaslonke
- Kontakti objektivna*
- Gumijast obroč za pritrnitev objektivna

- * Ne dotikajte se kontaktov objektivna.

B Nameščanje in odstranjevanje objektivna

Nameščanje objektivna (glejte sliko B-1.)

- Odstranite zadnji in sprednji pokrov objektivna ter pokrov na ohišju fotoaparata.
 - Sprednji pokrov objektivna lahko namestite/ odstranite na dva načina, (1) in (2). Ko nameščate/ odstranjujete pokrov objektivna z nameščenim senčilom objektivna, uporabite način (2).

- Poravnajte belo oznako na ohišju objektivna z belo oznako na fotoaparatu (oznaka namestitve), nato vstavite objektiv v ohišje objektivna na fotoaparatu in ga zavrtite v smeri urnega kazalca, da se zaskoči.

- Med nameščanjem objektivna ne pritisčajte gumba za odstranitev objektivna.
- Ne nameščajte objektivna pod kotom.

Odstranjevanje objektivna (glejte sliko B-2.)

Pritisnite in držite gumb za odstranitev objektivna na fotoaparatu, zavrtite objektiv v nasprotni smeri urnega kazalca, dokler se ne ustavi, in odstranite objektiv.

C Nameščanje senčila objektivna

Priporočamo, da uporabite senčilo objektivna, da zmanjšate bleščanje in zagotovite najboljšo kakovost slike.

Poravnajte rdečo črto na senčilu objektivna z rdečo črto na objektivu (oznaka senčila), nato senčilo objektivna vstavite v ohišje objektivna in ga zavrtite v smeri urnega kazalca, dokler se ne zaskoči in rdeča pika na senčilu objektivna ni poravnana z rdečo črto na objektivu (oznaka senčila).

- Ko uporabljate zunanjo bliskavico (napredaj posebej), odstranite senčilo objektivna, da preprečite blokiranje svetlobe bliskavice.
- Pri shranjevanju naj bo senčilo objektivna nameščeno na objektiv v obratni smeri.

D Ostrenje

Na voljo so trije načini ostrenja.

Samodejno ostrenje

Fotoaparat ostri samodejno.

DMF (Neposredno ročno ostrenje)

Ko fotoaparat sliko izostri samodejno, lahko ročno izvedete natančno prilagoditev.

Ročno ostrenje

Ostrenje opravite ročno.

Podrobnosti o nastavitvah načinov so v priročniku z navodili, ki ste ga dobili s fotoaparatom. Pri nekaterih modelih fotoaparatom samodejno ostrenje ne deluje med snemanjem filmov. Za dodatne informacije o združljivosti obiščite spletno mesto družbe Sony za svoje območje ali se obrnite na prodajalca izdelkov Sony ali lokalnega pooblaščenega serviserja izdelkov Sony.

Preklapljanje med načinoma AF (samodejno ostrenje)/ MF (ročno ostrenje)

Način ostrenja na objektivu lahko preklaplja med AF in MF.

Pri fotografiranju s samodejnim ostrenjem (AF) morata biti fotoaparat in objektiv nastavljeni na AF. Pri fotografiranju z ročnim ostrenjem (MF) morate objektiv ali fotoaparat oziroma oba nastaviti na MF.

Nastavitev načina ostrenja na objektivu Stikalo za način ostrenja premaknite na ustrezno oznako: AF ali MF (1).

- Navodila za nastavitvev načina ostrenja v fotoaparatu so v priročnikih zanj.
- V načinu MF ostrino nastavite z obračanjem obroča za ostrenje (2), ko gledate skozi iskalo ipd.

Uporaba fotoaparata, opremljenega z gumbom za upravljanje načinov AF/MF

- Če med uporabo načina AF pritisnete gumb za upravljanje AF/MF, lahko začasno preklopite v način MF.
- Če med uporabo načina MF pritisnete gumb za upravljanje AF/MF, lahko začasno preklopite in način AF, kadar je objektiv nastavljen na AF, fotoaparat pa na MF.

O apodizaciji

V bližini zaslonke objektivna optičnega sistema je poseben »apodizacijski element«. Ta poseben optični element je vrsta filtra ND, ki proti obodu postopoma postaja debelejši (temnejši), s čimer se zmanjša količina svetlobe, ki prehaja skozi po zunanjem obodu. Zaslonka tega objektivna je označena in upravljana z vrednostjo T No., ki kompenzira znižanje, ki ga povzročijo ta poseben apodizacijski element. Vrednost T No. se lahko uporabi kot F No. pri običajnem objektivu za določanje osvetlitve.

Način izboljšanja učinka zameglitve

	Zameglitev pike	Element apodizacije
Ta objektiv		
	Intenzivnost se postopoma zmanjšuje v smeri oboda	Postopoma razpršena črta, ne da bi izgubila obliko
Teoretični ideal tradicionalnega objektivna		
	Intenzivnost ostane enaka	Črta postane debelejša

Zamegljene slike se pojavijo kot zamegljeni grozdi pik. Objektiv z dobro kompenziranim odklonom natančno poustvari obliko slike, vendar ne more proizvesti gladke zamegljenosti na področju zameglitve. Na sliki so lahko vidne neprivjetne lise, zaradi katerih se na primer zdi ena vrstica podvojena, odvisno od načina kompenzacije. Ta objektiv ima poseben element apodizacije, ki zagotavlja postopno razpršenost slike proti obodu, ne da bi se pri tem izgubila temeljna oblika. Z drugimi besedami, zagotavlja mehko in naravno zameglitev brez nenaravne pretvorbe prvotne oblike. Element apodizacije zagotavlja svoj učinek, ko je zaslonka nastavljena v obsegu med T/5,6 in T/8.

E Uporaba gumbov za zaklep ostrenja

- Gumb za zaklep ostrenja tega objektivna pri nekaterih modelih fotoaparatom ne bo deloval. Za dodatne informacije o združljivosti obiščite spletno mesto družbe Sony za svoje območje ali se obrnite na prodajalca izdelkov Sony ali lokalnega pooblaščenega serviserja izdelkov Sony.

Pritisnite gumb za zaklep ostrenja v načinu AF, da preključite način AF. Ostrenje je fiksno, pri čemer lahko sprostite zaklop. Sprostite gumb za zaklep ostrenja, pri tem pa do polovice pritisnite sprožilno, da znova zaženete način AF.

F Uporaba funkcije za odpravljanje učinkov tresenja

Stikalo za odpravljanje učinkov tresenja

- ON: odpravi učinke tresenja fotoaparata.
- OFF: ne odpravi učinkov tresenja fotoaparata. Če snemate s stojalom, priporočamo, da stikalo za odpravljanje učinkov tresenja nastavite v položaj OFF.

G Prilaganje osvetlitve

Če poravnate oznako »A« na merilu zaslonke z oznako zaslonke, fotoaparat preklopi v samodejni način zaslonke in nastavi osvetlitev. Količina svetlobe lahko nastavite od vrednosti TNo.5.6 do vrednosti T22*, tako da zavrtite obroč za zaslonko.

- * T No. (T-številke) : T No. je praktična vrednost, ki pokaže, koliko svetlobe, ki omogoča hitrost prenosa objektivna, je v objektivu. Čeprav je največja zaslonka tega objektivna f/2.8, poseben sistem apodizacije zagotavlja količino svetlobe T/5,6, kar je enako f/5,6 na običajnem objektivu. Vrednost zaslonke na objektivu, vrednost, navedeno na fotoaparatu, in vrednost, uporabljeno pri določanju osvetlitve, določa vrednost T No. Uporabite T No. kot normalno vrednost zaslonke.

Ročna prilagoditev količine svetlobe

Obroč za zaslonko zavrtite na želeno vrednost T No., ko je fotoaparat v načinu M ali A.

- Objektiv ima širše intervale merila zaslonke med T/5,6 in T/8 za boljše prilagoditev.
- Objektiv je opremljen z oznakami zaslonke, ki označujejo vrednosti T/5,6, T/6,3, T/7,1 in T/8, tako da lahko nastavite zaslonko na poljubno vrednost med temi oznakami.
- Ker je vrednost zaslonke, uporabljene za dejansko fotografiranje, nastavljena na obroču zaslonke, se indicirana vrednost na fotoaparatu kot tudi vrednost osvetlitve med snemanjem določi v skladu z nastavitvijo stopnje osvetlitve na fotoaparatu.

Opombe

Med snemanjem filmov premaknite stikalo zaslonke v položaj OFF. (Glejte sliko G-a) Ko je stikalo zaslonke v položaju OFF, se glasnost obroča zaslonke zmanjša (za snemanje filmov). Če med snemanjem filma spremenite vrednost zaslonke, ko je stikalo zaslonke v položaju ON, bo posnet zvok obroča za zaslonko.

H Preklapljanje razdalje fotografiranja

Objekt lahko fotografirate z bližine 0,57 m (največja povečava 0,25 x) z vrtenjem obroča za preklapljanje makra na »0,57m-1.0m«.

Pritisnite in držite gumb za odklepanje preklapljanja makra, nato pa zavrtite obroček za preklapljanje makra na želeno razdaljo fotografiranja.

- 0.85m-∞ (standardno fotografiranje): Primerno za fotografiranje na razdalji med neskončno in 0,85 m.
- 0.57m-1.0m (makro fotografiranje): Primerno za fotografiranje na razdalji med 1,0 m in 0,57 m.

Tehnični podatki

Ime izdelka (Ime modela)	FE 100 mm F 2,8 STF GM OSS (SEL100F28GM)
Goriščna razdalja (mm)	100
Goriščna razdalja, ekvivalentna formatu 35 mm*1 (mm)	150
Skupine/elementi objektivna	10-13 *2
Vidni kot 1*3	24°
Vidni kot 2*3	16°
Najmanjša razdalja ostrenja*4 (m)	
Ko je obroček za preklapljanje makra nastavljen na »0.85m-∞«	0,85
Ko je obroček za preklapljanje makra nastavljen na »0.57m-1.0m«	0,57
Največja povečava (X)	
Ko je obroček za preklapljanje makra nastavljen na »0.85m-∞«	0,14
Ko je obroček za preklapljanje makra nastavljen na »0.57m-1.0m«	0,25
Najmanjša odprtina zaslonke	F20 (T22)
Premer filtra (mm)	72
Dimenzije (največji premer × višina) (pribl., mm)	85,2 × 118,1
Teža (pribl., g)	700
Funkcija kompenzacije tresenja	Da

- *1 Gre za goriščno razdaljo, ekvivalentno formatu 35 mm, pri digitalnih fotoaparatih z nameščenim izmenljivim objektivom, ki so opremljeni s slikovnim senzorjem velikosti APS-C.
- *2 Element apodizacije ni vključen.
- *3 Kot pogleda 1 je vrednost za fotoaparate formata 35 mm, kot pogleda 2 pa je vrednost za digitalne fotoaparate z izmenljivimi objektivni s slikovnim senzorjem velikosti APS-C.
- *4 Najmanjša razdalja izostritve je razdalja od slikovnega senzorja do objekta.
- Pri nekaterih mehanizmihih objektivov se lahko goriščna razdalja spremeni s spremembo razdalje snemanja. Navedene goriščne razdalje veljajo, ko je način izostritve nastavljen na neskončno.

Priložena oprema (Številka v oklepaju označuje količino priloženih elementov.)

Objektiv (1), pokrov na sprednji strani objektivna (1), pokrov na zadnji strani objektivna (1), senčilo objektivna (1), torbica za objektiv (1), komplet tiskane dokumentacije

Oblika in tehnični podatki se lahko spremenijo brez obvestila.

α in **G** sta blagovni znaki družbe Sony Corporation.

Hrvatski

U ovom priručniku s uputama objašnjeno je kako se upotrebljavaju objektivna. Mjere opreza uobičajene za sve objektivne, poput napomena o upotrebi, nalaze se u posebnom dokumentu „Mjere opreza prije upotrebe“. Prije upotrebe objektivna obavezno pročitajte oba dokumenta.

Ovaj je objektiv osmišljen za fotoaparate Sony α sa sustavom navoja E-mount. Ne možete ga upotrebljavati na fotoaparatom sa navojem A-mount.

Objektiv FE 100mm F2.8 STF GM OSS je kompatibilan sa asortimanom slikovnih senzora formata 35 mm. Fotoaparat opremljen slikovnim senzorom formata 35 mm može se postaviti i za snimanje u veličini APS-C.

Pojednosti o postavljanju fotoaparata potražite u njegovom priručniku s uputama.

Dodatne informacije o kompatibilnosti potražite na web-mjestu tvrtke Sony za svoje područje ili se obratite svojem prodavaču proizvoda tvrtke Sony ili ovlaštenom lokalnom servisu tvrtke Sony.

Napomene o upotrebi

- Ne ostavljajte objektiv na suncu ili jarkom izvoru svjetla. Može doći do unutarnjeg kvara kućišta fotoaparata i objektivna, pojave dima ili do požara kao rezultat fokusiranja svjetla. Ako morate ostaviti objektiv na sunčevom svjetlu, obavezno pričvrstite poklopce za objektiv.
- Ako snimate dok je sunce iza objekta, sunce treba da bude potpuno izvan kuta gledanja. U suprotnom se sunčeve zrake mogu koncentrirati u žarišnoj točki unutar fotoaparata i izazvati dim ili požar. Do pojave dima ili požara može doći i ako je sunce malo izvan kuta gledanja.
- Pri nošenju fotoaparata na koji je pričvršćen objektiv uvijek čvrsto držite i fotoaparat i objektiv.
- Ovaj objektiv nije vodootporan iako je osmišljen s namjerom da bude otporan na prašinu i zapljuskivanje. Ako se upotrebljava po kiši i sl., pripazite da kapi ne padaju na objektiv.

Mjere opreza pri upotrebi bljeskalice
S ovim objektivom ne možete upotrebljavati ugrađenu bljeskalicu fotoaparata. Upotrijebite vanjsku bljeskalicu (prodaje se zasebno).

A Identifikacija dijelova

- Oznaka sjenila za objektiv
- Prsten za izoštravanje
- Oznaka otvora blende
- Skala otvora blende
- Prsten otvora blende
- Indeks prebacivanja na makrosnimanje
- Skala prebacivanja na makrosnimanje
- Gumb za zadržavanje fokusa
- Prekidač načina izoštravanja
- Prekidač kompenzacije podrtavanja
- Prsten za prebacivanje na makrosnimanje
- Gumb za otključavanje prebacivanja na makrosnimanje
- Oznaka za postavljanje
- Sjenilo za objektiv
- Klik-prekidač otvora blende
- Kontakti za objektiv*
- Gumeni prsten za postavljanje objektivna

- * Nemojte dodirivati kontakte za objektiv.

B Pričvršćivanje/uklanjanje objektivna

Postupak za pričvršćivanje objektivna (pogledajte sliku B-1.)

- Uklonite stražnji i prednji poklopac objektivna i poklopac kućišta fotoaparata.
 - Prednji poklopac objektivna možete pričvrstiti/ ukloniti na dva načina, (1) i (2). Ako pričvršćujete/ skidate poklopac objektivna dok je sjenilo za objektiv pričvršćeno, postupite na način (2).

- Oznaku bijele boje na cijevi objektivna poravnajte s oznakom bijele boje na fotoaparatu (oznaka za postavljanje), a zatim umetnite objektiv u sklop za postavljanje na fotoaparatu i okrećite ga u smjeru kretanja kazaljki na satu dok ne sjedne na mjesto.

- Pri postavljanju objektivna nemojte pritisnuti gumb za otpuštanje objektivna na fotoaparatu.
- Nemojte postavljati objektiv pod kutom.

