

Izmenljivi objektiv Izmjenjivi objektiv Zamenljivi objektiv

Navodila za uporabo
Upute za upotrebu
Uputstvo za upotrebu

G MASTER

FE 70-200mm
F2.8 GM OSS
E-mount

α

SEL70200GM



4576728020

http://www.sony.net/

©2016 Sony Corporation

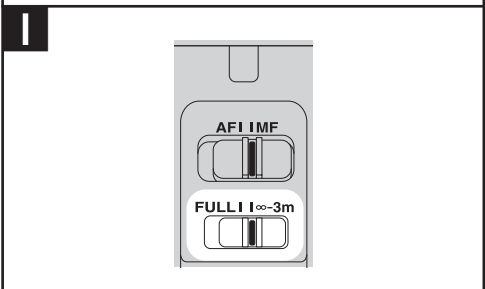
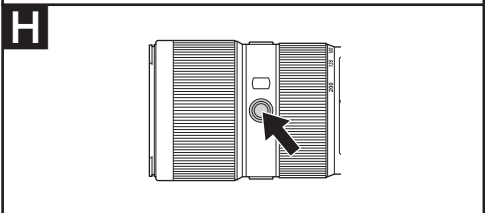
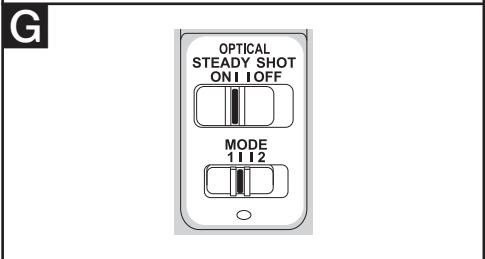
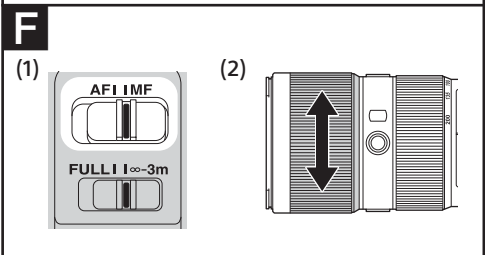
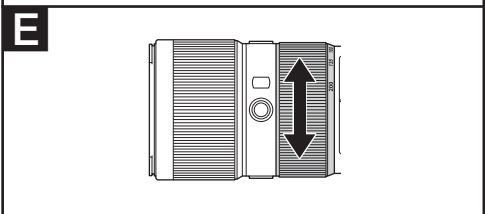
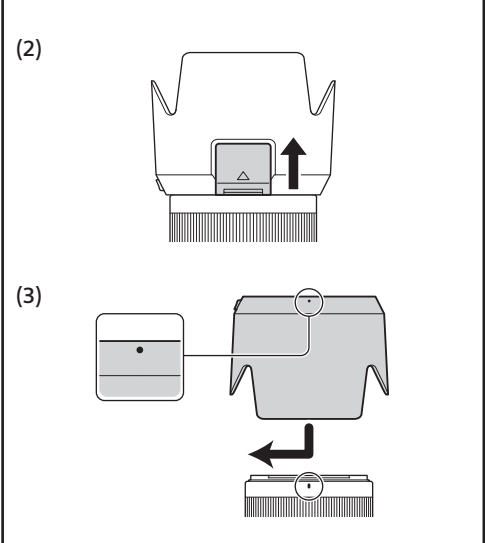
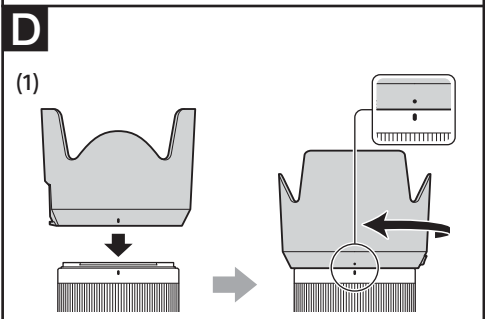
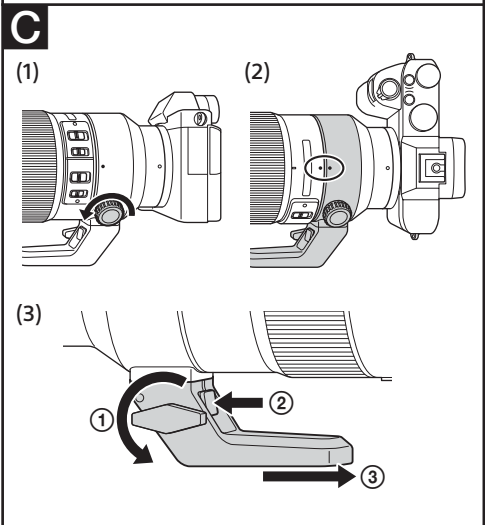
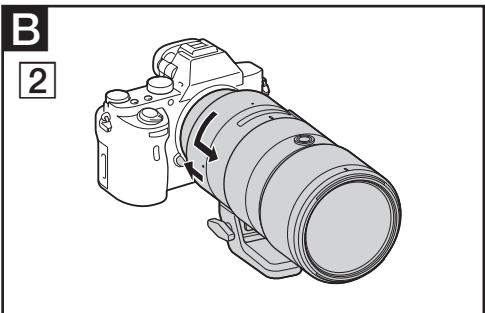
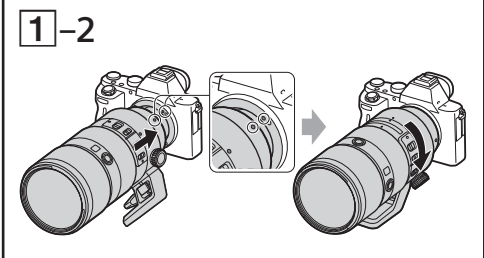
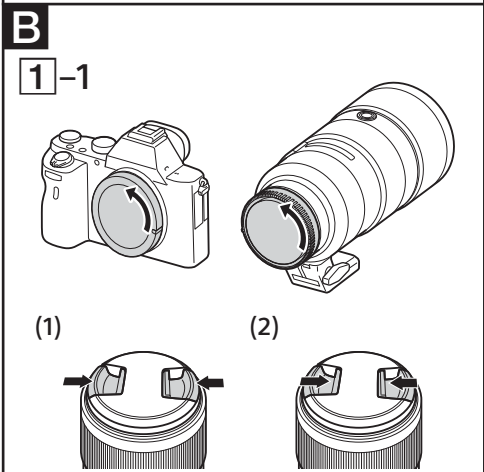
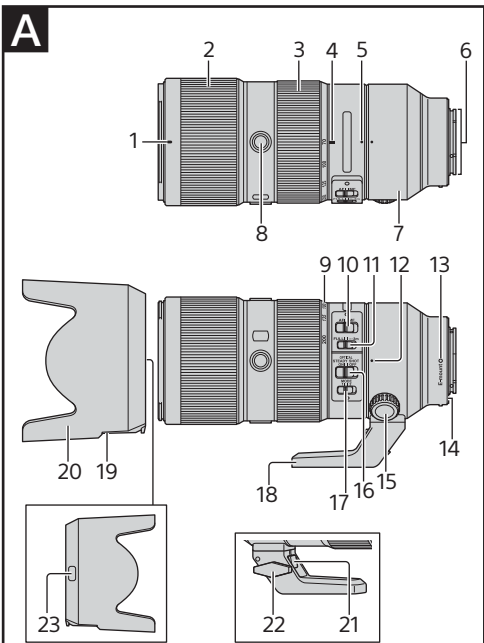

Slovenščina

V tem priločniku z navodili je opisana uporaba objektivov. Previdnostne ukrepe za vse objektivne, kot so opombe glede uporabe, najdete v ločenem dokumentu »Previdnostni ukrepi pred uporabo«. Pred uporabo objektivna preberite oba dokumenta.

Ta objektiv je zasnovan za fotoaparate Sony α s sistemom E-mount. Objektivna ne morete uporabljati na fotoaparatih s sistemom A-mount.

Objektiv FE 70-200mm F2.8 GM OSS je združljiv s paleto slikovnih senzorjev 35-milimetrskega formata.

Fotoaparati s 35-milimetrskim slikovnim senzorjem lahko nastavite, da fotografira pri velikosti APS-C. Podrobnosti o nastavitvi fotoaparata najdete v navodilih za uporabo fotoaparata.

Za dodatne informacije o združljivosti obiščite spletno mesto družbe Sony za svoje območje ali se obrnite na prodajalca izdelkov Sony ali lokalnega pooblaščenega servisera izdelkov Sony.

Opombe o uporabi

- Objektivna ne puščajte izpostavljenega sončni svetlobi ali drugemu močnemu viru svetlobe. Zaradi učinka koncentriranja svetlobe na enem mestu lahko pride do notranje okvare fotoaparata in objektivna, dima ali vžiga. Če so okoliščine take, da morate objektiv pustiti na sončni svetlobi, ne pozabite pritrčiti pokrovov objektivna.
- Ko fotografirate proti soncu, naj bo sonce povsem zunaj vidnega kota. Sicer se lahko sončni žarki skoncentrirajo v goriščnici v notranjosti fotoaparata in povzročijo dim ali vžig. Če je sonce rahlo zunaj vidnega kota, lahko prav tako povzročijo dim ali vžig.
- Ko prenašate fotoaparati z nameščenim objektivom, vedno skrbno držite tako fotoaparati kot tudi objektiv.
- Objektiv ni vodotesen, je pa zasnovan tako, da je odporen na prah in kaplje. Če med uporabo fotoaparata dežuje ipd., pazite, da vodne kapljice ne padajo na objektiv.

Previdnostni ukrepi pri uporabi bliskavice

- S tem objektivom ne morete uporabiti v fotoaparati vgrajene bliskavice. Uporabite zunanjo bliskavico (naprodaj posebej).

Vinjetiranje

- Pri uporabi objektivna postanejo vogali zaslona temnejši od središča. Če želite omiliti ta pojav, imenovan vinjetiranje, zaprite zaslonko za eno ali dve stopnji.

A Deli izdelka

- Oznaka senčila objektivna
- Obroč za ostrenje
- Obroč za zoom
- Oznaka goriščne razdalje (siva)
- Oznaka obroča nastavka za stojalo (siva)
- Kontakti objektivna*
- Obroč nastavka za stojalo
- Gumb za zaklepanje ostrenja
- Lestvica goriščne razdalje
- Stikalo za izbiro načina ostrenja
- Omejevalnik razpona ostrenja
- Oznaka obroča nastavka za stojalo (siva)
- Oznaka za namestitve objektivna
- Gumijast obroč za namestitve objektivna
- Gumb za zaklepanje obroča nastavka za stojalo
- Stikalo za kompenzacijo tresenja
- Stikalo načina za kompenzacijo tresenja
- Nastavek za stojalo (snehljiv)
- Okno polariziranega filtra
- Senčilo objektivna
- Vzvod za sprostitve nastavka za stojalo
- Gumb za zaklepanje nastavka za stojalo
- Gumb za sprostitve senčila

* Ne dotikajte se kontaktov objektivna.

B Nameščanje/odstranjevanje objektivna

Nameščanje objektivna (glejte sliko B-1)

- Odstranite zadnji in sprednji pokrov objektivna ter zaščitni pokrov na ohišju fotoaparata.
 - Sprednji pokrov objektivna lahko namestite/ odstranite na dva načina, (1) in (2). Ko nameščate/ odstranjujete pokrov objektivna z nameščenim senčilom objektivna, uporabite način (2).

- Belo piko na ohišju objektivna poravnajte z belo piko na fotoaparatu (oznaka namestitve), nato objektiv vstavite v nastavek za objektiv na fotoaparatu in ga zavrtite v smeri urnega kazalca, da se zaskoči.
 - Med nameščanjem objektivna ne pritiskajte gumba za odstranitev objektivna.
 - Objektivna ne nameščajte pod kotom.

Odstranjevanje objektivna (glejte sliko B-2)

Pritisnite in držite gumb za odstranitev objektivna na fotoaparatu, zavrtite objektiv v nasprotni smeri urnega kazalca, dokler se ne ustavi, in ga odstranite.

C Uporaba stojala

Če uporabljate stojalo, ga namestite na nastavek za stojalo na objektivu in ne v vtičnico za stojalo na fotoaparatu.

Spreminjanje navpičnega/ vodoravnega položaja

Odvijte gumb za zaklepanje obroča nastavka za stojalo (1) in zavrtite fotoaparati v poljubni smeri. S stojalom lahko položaj fotoaparata hitro spreminjate med navpičnim in vodoravnim ter pri tem ohranite stabilnost.

- V razmikih po 90° na obroču nastavka so sive pike (oznake obroča nastavka za stojalo). Za natančno prilagoditev položaja fotoaparata sivo piko na obroču nastavka za stojalo poravnajte s sivo piko (oznaka obroča nastavka za stojalo) na objektivu (2).
- Ko nastavite položaj fotoaparata, čvrsto privijte gumb za zaklepanje nastavka za stojalo.
- Obroč nastavka za stojalo lahko med vrtenjem trči ob ohišje fotoaparata ali dodatne opreme, kar je odvisno od modela fotoaparata ali dodatne opreme. Za več informacij o združljivosti s fotoaparati in dodatno opremo obiščite spletno mesto Sony za svoje območje.

Odstranjevanje in pritrnitev nastavka za stojalo

Odstranjevanje nastavka za stojalo (glejte sliko C (3))

Ko stojala ne uporabljate, lahko nastavek za stojalo odstranite z objektivna.

- Objektiv odstranite s fotoaparata.
 - Za podrobnosti glejte »B Nameščanje in odstranjevanje objektivna«.
- Gumb za zaklepanje nastavka za stojalo obrnite v nasprotni smeri urnega kazalca, da ga odvijete ①.
- Medtem ko pritisnete vzvod za sprostitve nastavka za stojalo ②, odstranite nastavek za stojalo v smeri puščice ③.

- Če nastavek za stojalo odstranite, ne da bi pred tem s fotoaparata odstranili objektiv, lahko nastavek za stojalo zadene ob ohišje fotoaparata ali dodatne opreme. Priporočamo, da objektiv odstranite s fotoaparata, preden odstranite nastavek za stojalo.
- Pri odstranjevanju nastavka za stojalo z obroča nastavka za stojalo se bodo pokazale odprtine za vijake na obroču nastavka za stojalo. Staviva ali drugega stojala ne pritrujite v odprtino za vijak na objektivu. Če to storite, lahko poškodujete odprtino za vijak. Nato nastavka za stojalo ne boste mogli pritrčiti na obroč nastavka za stojalo.

Pritrjevanje nastavka za stojalo

- Nastavek za stojalo potisnite do namestitvene točke obroča nastavka za stojalo, da se zaskoči.
- Gumb za zaklepanje nastavka za stojalo obrnite v smeri urnega kazalca, da ga nastavite.
 - Prepričajte se, da je gumb za zaklepanje nastavka za stojalo čvrsto zaklenjen. Če gumb za zaklepanje nastavka za stojalo ni pravilno zaklenjen, lahko objektiv pade z obroča stojala.

D Pritrditev senčila objektivna

Priporočamo, da uporabite senčilo objektivna, da zmanjšate bleščanje in zagotovite najboljšo kakovost slike.

Rdečo črto na senčilu objektivna poravnajte z rdečo črto na objektivu (oznaka senčila), nato senčilo objektivna vstavite v ohišje objektivna in ga zavrtite v smeri urnega kazalca, da se zaskoči in je rdeča pika na senčilu objektivna poravnana z rdečo črto na objektivu (oznaka senčila) (1).

- Okno polariziranega filtra lahko odprete (2), tako da boste lahko polarizirani filter (naprodaj posebej) zasukali, ne da bi vam bilo treba odstraniti senčilo objektivna. Pri fotografiranju okno zaprite.
- Če senčila objektivna ne obrnete, da se zaskoči, bo na posnetih fotografijah morda videti njegovo senco.
- Ko uporabljate zunanjo bliskavico (naprodaj posebej), odstranite senčilo objektivna, da preprečite blokiranje svetlobe bliskavice.
- Pri shranjevanju namestite senčilo objektivna na objektiv in obratni smeri (3).

Odstranjevanje senčila objektivna

Medtem ko na senčilu objektivna držite gumb za sprostitve senčila, senčilo obrnite v nasprotni smeri urnega kazalca.

E Zoomiranje

Zavrtite obroč za zoom, da nastavite zeleno goriščno razdaljo.

F Ostrenje

- Stikalo za način ostrenja na tem objektivu ne deluje z nekaterimi modeli fotoaparatarov. Za dodatne informacije o združljivosti obiščite spletno mesto družbe Sony za svoje območje ali se obrnite na prodajalca izdelkov Sony ali lokalnega pooblaščenega servisera izdelkov Sony.

Preklapljanje med načinoma AF (samodejno ostrenje)/ MF (ročno ostrenje)

Način ostrenja na objektivu lahko preklaplja med AF in MF. Pri fotografiranju s samodejnim ostrenjem (AF) morata biti fotoaparati in objektiv nastavljeni na AF. Pri fotografiranju z ročnim ostrenjem (MF) mora biti objektiv ali fotoaparati oz. oba nastavljeni na MF.

Nastavitev načina ostrenja na objektivu
Premaknite stikalo za način ostrenja v položaj za ustrezen način: AF ali MF (1).

- Za nastavitev načina ostrenja v fotoaparatu glejte priložni fotoaparati.
- V načinu MF ostrino nastavite z obračanjem obroča za ostrenje (2), ko gledate skozi iskalo ipd.

Uporaba fotoaparata, opremljenega z gumbom za upravljanje načinov AF/MF
Če med uporabo načina AF pritisnete gumb za upravljanje AF/MF, lahko začasno preklopite v način MF.

- Če v načinu MF pritisnete gumb za upravljanje AF/MF, lahko začasno preklopite v način AF, če je objektiv nastavljen na AF, fotoaparati pa na MF.

G Uporaba funkcije za kompenzacijo tresenja

Stikalo za kompenzacijo tresenja

- ON: Izravna tresenje fotoaparata.
- OFF: Ne izravna tresenje fotoaparata. Priporočamo, da med fotografiranjem uporabite stojalo.

Stikalo načina za kompenzacijo tresenja
Stikalo za kompenzacijo tresenja premaknite v položaj ON in nastavite stikalo načina za kompenzacijo tresenja.

- MODE1: Izravna običajno tresenje fotoaparata.
- MODE2: Izravna tresenje fotoaparata, ko med panoramskim pomikanjem fotoaparata fotografirate premikajoče se objekte.

H Uporaba gumbov za zaklepanje ostrenja

- Gumb za zaklepanje ostrenja tega objektivna pri nekaterih modelih fotoaparatarov ne bo deloval. Za dodatne informacije o združljivosti obiščite spletno mesto družbe Sony za svoje območje ali se obrnite na prodajalca izdelkov Sony ali lokalnega pooblaščenega servisera izdelkov Sony.

Ta objektiv ima 3 gumba za zaklepanje ostrenja. Pritisnite gumb za zaklepanje ostrenja v načinu AF, da preključite način AF. Ostrenje je fiksno, pri čemer lahko sprostite zaklop. Spustite gumb za zaklepanje ostrenja, pri tem pa do polovice pritisnite sprožilno, da znova zaženete način AF.

I Spreminjanje razpona ostrenja (razpon AF/MF)

Z omejevalnikom razpona ostrenja lahko skrajšate čas ostrenja AF/MF. To je priročno, kadar je razdalja motiva jasna.

Premaknite omejevalnik razpona ostrenja in izberite razpon ostrenja.

- FULL: Ostrenje lahko prilagodite od najmanjše razdalje ostrenja do neskončnosti.
- ∞ - 3m: Ostrenje lahko prilagodite od razdalje 3 m do neskončnosti.

Tehnični podatki

Ime (ime modela)	FE 70-200mm F2.8 GM OSS (SEL70200GM)
Goriščna razdalja (mm)	70-200
Goriščna razdalja, enakovredna formatu 35 mm [†] (mm)	105-300
Skupine/elementi objektivna	18-23
Vidni kot 1 [°] 2	34°-12°30'
Vidni kot 2 [°] 2	23°-8°
Najmanjša razdalja ostrenja*3 (m)	0,96
Največja povečava (x)	0,25
Najmanjša odprtina zaslonke	f/22
Premer filtra (mm)	77
Mere (največji premer × višina) (pribl., mm)	88 × 200
Masa (pribl., g) (brez nastavka za stojalo)	1.480
Funkcija kompenzacije tresenja	Da

Za dodatne informacije o združljivosti s telekonverterjem (naprodaj posebej) in tehnične podatke, uporabljene za telekonverter, obiščite spletno mesto družbe Sony za svoje območje ali se obrnite na prodajalca izdelkov Sony ali lokalnega pooblaščenega servisera izdelkov Sony.

*1 To je goriščna razdalja, enakovredna formatu 35 mm, pri digitalnih fotoaparatih z nameščenim izmenljivim objektivom, ki so opremljeni s slikovnim senzorjem velikosti APS-C.

*2 Kot pogleda 1 je vrednost za fotoaparate formata 35 mm, kot pogleda 2 pa je vrednost za digitalne fotoaparate z izmenljivimi objektivni s slikovnim senzorjem velikosti APS-C.

*3 Najmanjša razdalja izostritve je razdalja od slikovnega senzorja do objekta.

- Pri nekaterih mehanskih objektivov se lahko goriščna razdalja spremeni s spremembo razdalje snemanja. Navedene goriščne razdalje veljajo, ko je način izostritve nastavljen na neskončno.

Priložena oprema (Številka v oklepajih označuje številu priloženih elementov.)
Objektiv (1), sprednji pokrov objektivna (1), zadnji pokrov objektivna (1), nastavek za stojalo (1), senčilo objektivna (1), ohišje objektivna (1), komplet natisnjene dokumentacije

Oblike in tehnični podatki se lahko spremenijo brez obvestila.

α in **G** sta blagovni znamki podjetja Sony Corporation.

Hrvatski

U ovom priručniku s uputama objašnjeno je kako se koriste objektivni. Mjere opreza uobičajene za sve objektivne, poput napomena o upotrebi, nalaze se u posebnom dokumentu „Mjere opreza prije upotrebe“. Prije upotrebe objektivna obavezno pročitajte oba dokumenta.

Ovaj objektiv dizajniran je za Sony α fotoaparate s E-nosačem. Ne možete ga koristiti na fotoaparati s A-nosačem.

FE 70-200mm F2.8 GM OSS kompatibilan je s rasponom slikovnog senzora u 35-milimetarskom formatu.

Fotoaparati opremljeni slikovnim senzorom u 35-milimetarskom formatu može se podesiti da snima u veličini APS-C. Pojediniosti o postavljanju svojeg fotoaparata potražite u njegovu priručniku s uputama.

Za dodatne informacije o kompatibilnosti posjetite internetsku stranicu tvrtke Sony za vaše područje ili se obratite prodavaču proizvoda Sony ili lokalnom ovlaštenom servisu tvrtke Sony.

Napomene o upotrebi

- Ne ostavljajte objektiv izložen suncu ili jarkom izvoru svjetlosti. Može doći do unutarnjeg kvara kućišta fotoaparata i objektivna, dima ili požara zbog fokusiranja svjetlosti. Ako morate ostaviti objektiv na sunčevom svjetlu, obavezno stavite poklopac za objektiv.
- Prilikom snimanja prema suncu, sunce treba biti potpuno izvan kuta gledanja. U suprotnom sunčeve zrake mogu koncentrirati žarište unutar fotoaparata i dovesti do dima ili požara. Ako je sunce djelomično izvan kuta gledanja, također može doći do dima ili požara.
- Prilikom nošenja fotoaparata s pričvršćenim objektivom, uvijek čvrsto držite i fotoaparati i objektiv.
- Objektiv nije vodootporan iako je dizajniran da bude otporan na prašinu i prskanje. Ako koristite objektiv na kiši i u sličnim uvjetima, pazite da kapi kiše ne dospiju na objektiv.

Mjere opreza pri upotrebi bljeskalice

- S ovim objektivom ne možete upotrebljavati bljeskalicu ugrađenu u fotoaparati. Upotrijebite vanjsku bljeskalicu (prodaje se zasebno).

Vinjetiranje

- Pri upotrebi objektivna kutovi zaslona postaju tamniji od središta. Kako bi se ova pojava (koja se naziva vinjetiranje) smanjila, zatvorite otvor blende za 1 do 2 koraka.

A Identifikacija dijelova

- Indeks sjenila za objektiv
- Prsten za fokusiranje
- Prsten za zumiranje
- Indeks žarišne duljine (siva)
- Indeks prstena objumice tronošca (siva)
- Kontakti objektivna*
- Prsten objumice tronošca (siva)
- Gumb za zadržavanje fokusa
- Skala žarišne duljine
- Prekidač za način fokusiranja
- Limitator raspona fokusa
- Indeks prstena objumice tronošca (siva)
- Indeks montiranja objektivna
- Gumeni prsten nosača objektivna
- Gumb za blokiranje prstena objumice tronošca
- Prekidač za kompenzaciju trešnje
- Prekidač za način kompenzacije trešnje
- Objumica tronošca (odvojiva)
- Prozor polarizirajućeg filtra
- Sjenilo za objektiv
- Ručica za otpuštanje objumice tronošca
- Gumb za blokiranje objumice tronošca
- Gumb za otpuštanje sjenila

* Nemojte dodirivati kontakte objektivna.

B Pričvršćivanje/uklanjanje objektivna

Pričvršćivanje objektivna (pogledajte ilustraciju B-1)

- Skinite stražnji i prednje poklopac objektivna i poklopac kućišta fotoaparata.
 - Prednji poklopac objektivna možete pričvrstiti/ ukloniti na dva načina, (1) i (2). Ako pričvršćujete/ uklanjate poklopac objektivna dok je sjenilo za objektiv pričvršćeno, postupite na način (2).

- Poravnajte bijelu točku na cijevi objektivna s bijelom točkom na fotoaparatu (oznaka za postavljanje), a zatim umetnite objektiv u sklop za postavljanje na fotoaparatu i okrećite ga u smjeru kretanja kazaljki na satu dok ne sjedne na mjesto.
 - Pri postavljanju objektivna nemojte pritiskati gumb za otpuštanje objektivna na fotoaparatu.
 - Nemojte postavljati objektiv pod kutom.

Skidanje objektivna (pogledajte ilustraciju B-2)

Dok držite pritisnutim gumb za otpuštanje objektivna na fotoaparatu, okrećite objektiv u smjeru suprotnom od kretanja kazaljke na satu dok se ne zaustavi, a zatim skinite objektiv.

C Upotreba tronošca

Kada koristite tronožac, pričvrstite ga za objumicu tronošca na objektivu, a ne za priključak za tronožac na fotoaparatu.

Promjena u uspravni/ vodoravni položaj

Olabavite gumb za blokiranje prstena objumice tronošca (1) i okrenite fotoaparati u bilo kojem smjeru. Kada koristite tronožac, fotoaparati je moguće brzo promijeniti iz uspravnog i vodoravnog položaja uz zadržavanje stabilnosti.

- Sive točke (indeksi prstena objumice tronošca) nalaze se u razmacima od 90° na prstenu objumice. Poravnajte sivu točku na prstenu objumice tronošca sa sivom točkom (indeks prstena objumice objektivna) na objektivu za precizno podešavanje položaja fotoaparata (2).
- Nakon što postavite položaj fotoaparata, čvrsto pritegnite gumb za blokiranje objumice tronošca .
- Prsten objumice tronošca može udariti u kućište fotoaparata ili u dodatnu opremu prilikom okretanja, ovisno modelu fotoaparata ili dodatne opreme. Za više informacija o kompatibilnosti s fotoaparati i dodatnom opremom, posjetite internetsku stranicu tvrtke Sony za vaše područje.

Odvajanje i postavljanje objumice tronošca

Odvajanje objumice tronošca (pogledajte ilustraciju C (3))
Objumica tronošca može se odvojiti od objektivna kada ne koristite tronožac.

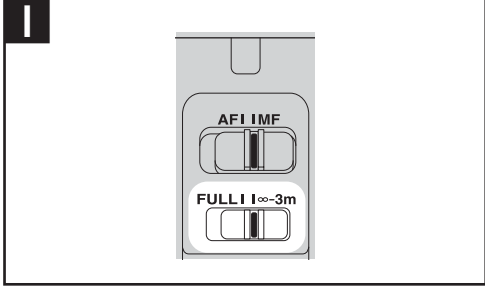
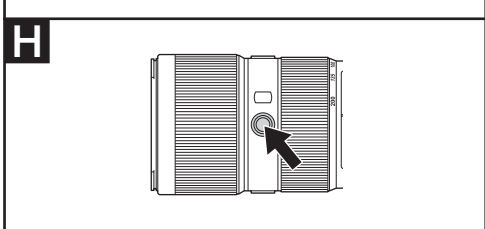
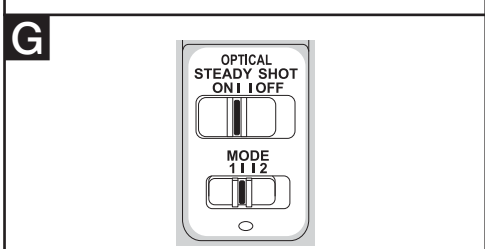
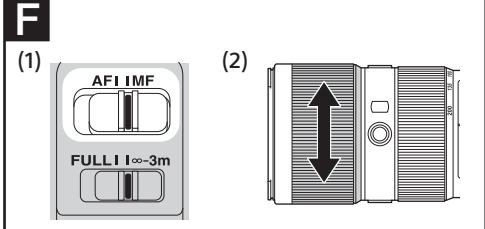
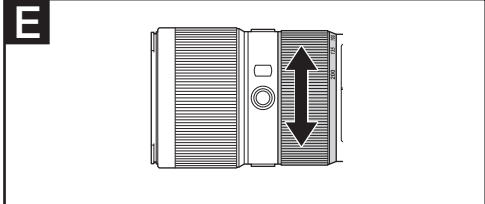
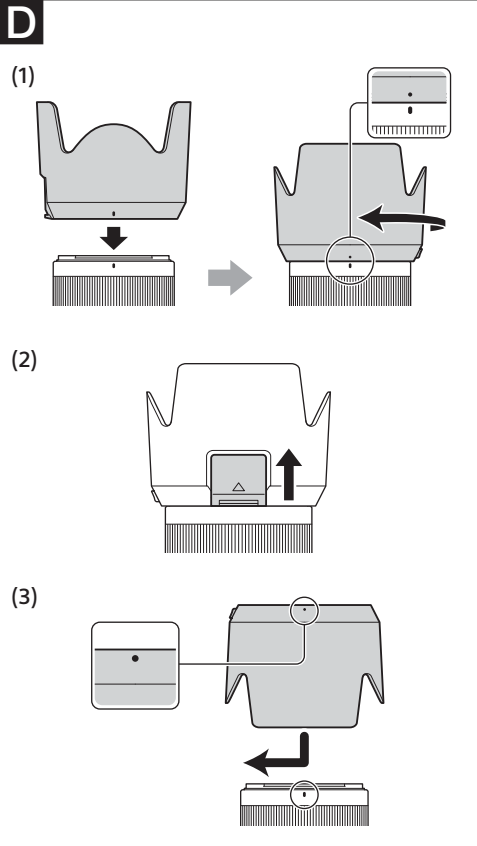
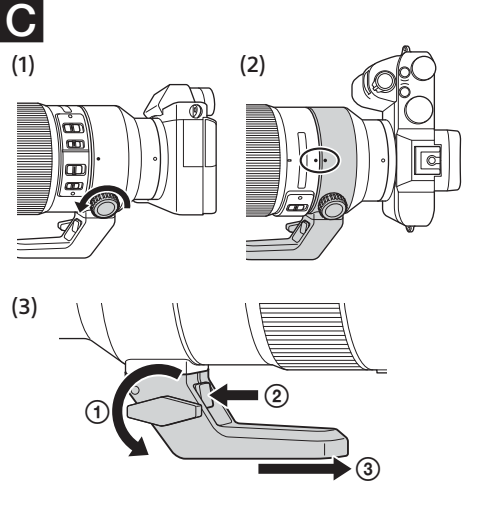
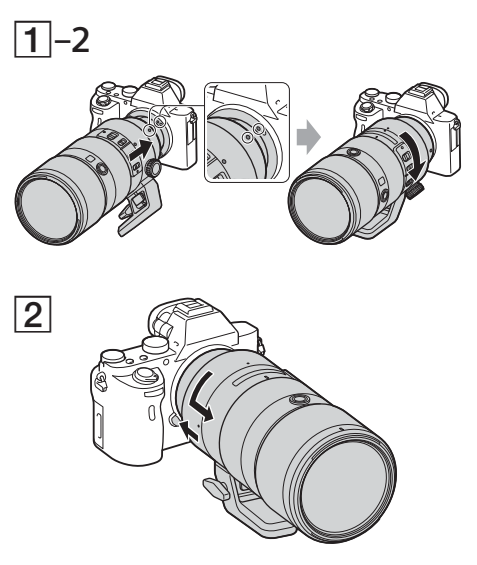
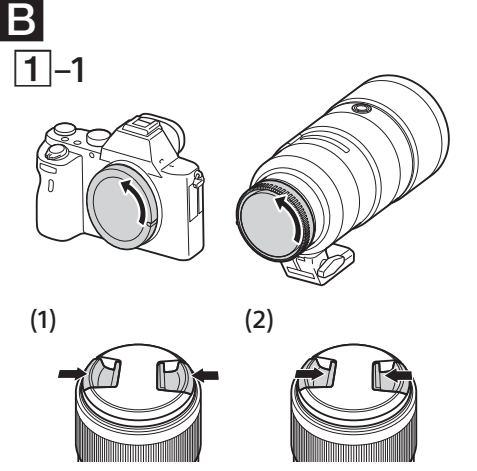
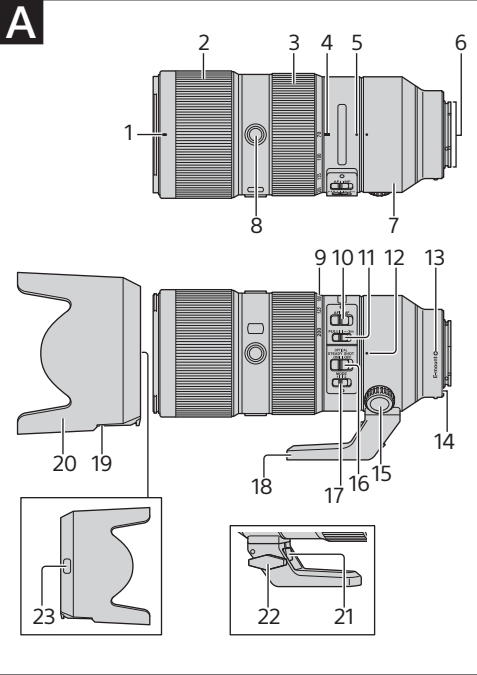

U ovom priručniku za upotrebu objašnjeno je kako se koriste objektiv. Mere opreza koje su zajedničke za sve objektivne, kao što su napomene o korišćenju, možete pronaći u posebnom odeljku „Mere opreza pri korišćenju“. Obavezno pročitajte oba dokumenta pre korišćenja objektiv.

Ovaj objektiv je osmišljen za fotoaparate sa E-bajonetom iz sistema fotoaparata Sony α. Ne možete ga koristiti na fotoaparataima sa A-bajonetom.

Objektiv FE 70-200mm F2.8 GM OSS je kompatibilan sa raznim senzorima slike formata 35 mm. Fotoaparati koji je opremljen senzorom slike formata 35 mm može da bude podešen da snima u veličini APS-C. Detaljnije informacije o načinu podešavanja fotoaparata možete da vidite u njegovom priručniku za upotrebu.

Više informacija o kompatibilnosti potražite na veb-sajtu kompanije Sony u vašem području ili se obratite Sony prodavcu ili lokalnom ovlašćenom Sony servisu.

F Fokusriranje

• Prekidač za način fokusiranja ovog objektiv ne funkcioniра s nekim modelima fotoaparata. Za više informacija o kompatibilnosti, posjetite internetsku stranicu tvrtke Sony za vaše područje ili se obratite prodavaču proizvoda Sony ili lokalnom ovlašćenom servisu tvrtke Sony.

Promjena načina AF (automatsko fokusiranje) / MF (ručno fokusiranje)

Na objektivu je moguća izmjena načina fokusiranja između automatskog (AF) i ručnog fokusiranja (MF). Za fotografiranje automatskim načinom fokusiranja (AF) potrebno je postaviti fotoaparat i objektiv na AF. Za fotografiranje ručnim načinom fokusiranja (MF), potrebno je postaviti fotoaparat, objektiv ili oboje na MF.

Postavljanje načina fokusiranja na objektivu Postavite prekidač za način fokusiranja u odgovarajući način, AF ili MF (1).

- Upute o postavljanju načina fokusiranja na fotoaparatu potražite u priručnicima za fotoaparat.
- U načinu MF okrenite prsten za fokusiranje da podesite fokus (2) dok gledate kroz tražilo itd.

Korištenje fotoaparata koji posjeduje upravljački gumb za AF/MF

- Pritiskom na upravljački gumb za AF/MF tijekom snimanja u načinu AF, možete privremeno promijeniti način u MF.
- Pritiskom na upravljački gumb za AF/MF tijekom snimanja u načinu MF možete privremeno promijeniti način u AF ako je objektiv postavljen na AF, a fotoaparat na MF.

G Upotreba funkcije kompenzacije trešnje

Prekidač za kompenzaciju trešnje

- ON: Kompenzira trešnju fotoaparata.
- OFF: Ne kompenzira trešnju fotoaparata. Preporučujemo upotrebu tronošca tijekom snimanja.

Prekidač za način kompenzacije trešnje Postavite prekidač za kompenzaciju podrtavanja na ON (uključeno), i postavite prekidač za način kompenzacije trešnje.

- MODE1: Kompenzira normalnu trešnju fotoaparata.
- MODE2: Kompenzira trešnju fotoaparata prilikom snimanja objekata u pokretu.

H Upotreba gumba za zadržavanje fokusa

- Gumb za zadržavanje fokusa ovog objektiv ne funkcioniра s nekim modelima fotoaparata. Za dodatne informacije o kompatibilnosti posjetite internetsku stranicu tvrtke Sony za vaše područje ili se obratite prodavaču proizvoda Sony ili lokalnom ovlašćenom servisu tvrtke Sony.

Ovaj objektiv ima 3 gumba za zadržavanje fokusa. Pritisnite gumb za zadržavanje fokusa u načinu AF da otkazete AF. Fokus je fiksiran pa možete otpustiti okidač na fiksirani fokus. Otpustite gumb za zadržavanje fokusa dok pritišćete gumb okidača dopola da ponovno aktivirate AF.

I Promjena raspona fokusa (raspon AF/MF)

Limitator raspona fokusa omogućava smanjivanje AF/MF vremena. To je korisno kada je udaljenost objekta konačna.

Pomaknite graničnik raspona fokusiranja kako biste odabrali raspon.

- FULL: Možete podesiti fokus s najmanje udaljenosti fokusiranja do beskonačnosti.

- ∞ - 3m: Možete podesiti fokus od 3 m do beskonačnosti.

Naziv (Naziv modela)	FE 70-200mm F2.8 GM OSS (SEL70200GM)
Žarišna duljina (mm)	70-200
Žarišna duljina ekvivalentna 35 mm*1 (mm)	105-300
Grupe-elementi objektiv	18-23
Kut gledanja 1*2	34°-12°30'
Kut gledanja 2*2	23°-8°
Minimalni fokus*3 (m)	0,96
Maksimalno povećanje (×)	0,25
Minimalni otvor blende	f/22
Promjer filtra (mm)	77
Dimenzije (maksimalni promjer x visina) (približno, mm)	88 × 200
Masa (približno, g)	1480
Masa (približno, g) (bez objumice tronošca)	1480
Funkcija poništavanja trešnje	Da

Za dodatne informacije o kompatibilnosti s telekonverterom (prodaje se zasebno) i specifikacijom kada se koristi telekonverter, posjetite internetsku stranicu tvrtke Sony za vaše područje ili se obratite prodavaču proizvoda Sony ili lokalnom ovlašćenom servisu tvrtke Sony.

^[1] Ovo je žarišna daljina ekvivalentna 35-milimetarskom formatu kada se postavi na digitalni fotoaparat s izmjenjivim objektiv opremljen silikovnim senzorom veličine APS-C.

^[2] Vidni kut 1 vrijednost je za fotoaparate formata 35 mm, a vidni kut 2 vrijednost je za digitalne fotoaparate s izmjenjivim objektivima opremljene silikovnim senzorom veličine APS-C.

^[3] Minimalno fokusiranje udaljenost je od slikovnog senzora do objekta.

• Ovisno o mehanizmu objektiv, žarišna duljina može se promijeniti sa svakom promjenom udaljenosti snimanja. Za gore navedene žarišne duljine pretpostavlja se da je objektiv fokusiran na beskonačnost.

Priložene stavke (Broj u zagradama označava broj dijelova.)
Objektiv (1), prednji poklopac objektiv (1), stražnji poklopac objektiv (1), objumica tronošca (1), sjenilo za objektiv (1), komplet tiskane dokumentacije

Dizajn i specifikacije podložni su promjenama bez prethodne najave.

α i G zaštitni su znaci tvrtke Sony Corporation.

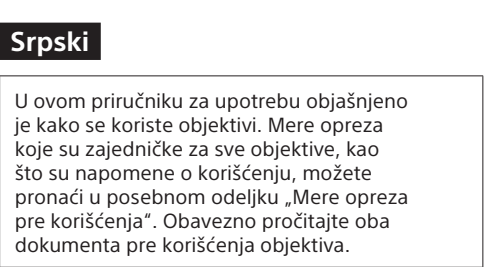

Ovaj objektiv je osmišljen za fotoaparate sa E-bajonetom iz sistema fotoaparata Sony α. Ne možete ga koristiti na fotoaparataima sa A-bajonetom.

Objektiv FE 70-200mm F2.8 GM OSS je kompatibilan sa raznim senzorima slike formata 35 mm. Fotoaparati koji je opremljen senzorom slike formata 35 mm može da bude podešen da snima u veličini APS-C. Detaljnije informacije o načinu podešavanja fotoaparata možete da vidite u njegovom priručniku za upotrebu.

Više informacija o kompatibilnosti potražite na veb-sajtu kompanije Sony u vašem području ili se obratite Sony prodavcu ili lokalnom ovlašćenom Sony servisu.

Napomene o korišćenju

- Ne ostavljajte objektiv izložen suncu ili izvoru jakog sveta. Zbog efekta fokusiranja svetla može doći do unutrašnjeg kvara kućišta fotoaparata i objektiv, dima ili vatre. Ako okolnosti nalažu da ostavite objektiv na suncu, obavezno postavite poklopac za objektiv.

- Kada snimate nasuprot suncu, pazite da sunce bude potpuno van vidnog ugla. U suprotnom, sunčevi zraci mogu da se skoncetrišu u fokusnoj tački unutar fotoaparata i da izazovu dim ili vatru. Ukoliko sunce bude neznatno van ugla gledanja, to takođe može da izazove dim ili vatru.

- Kada nosite fotoaparat sa postavljenim objektivom, uvek držite čvrsto i fotoaparat i objektiv.

- Ovaj objektiv nije vodootporan, mada je osmišljen tako da bude zaštićen od prašine i prskanja. Ako objektiv koristite na kiši, držite ga dalje od kišnih kapi.

Mere opreza pri upotrebi blica

- Sa ovim objektivom ne možete da koristite blic ugrađen u fotoaparat. Koristite spoljni blic (prodaje se zasebno).

Vinjetiranje

- Kada koristite objektiv, uglovi ekrana mogu da postanu tamniji od sredine. Da biste umanjili posledice tog fenomena (koji se naziva vinjetiranje), smanjite otvor blende za 1 do 2 vrednosti.

A Identifikacija delova

- Oznaka za senilo za objektiv
- Prsten za fokusiranje
- Prsten za zumiranje
- Oznaka žižne daljine (siva)
- Oznaka za prsten nosača za stativ (siva)
- Kontakti objektiv*
- Prsten nosača za stativ
- Dugme za zadržavanje fokusa
- Skala žižne daljine
- Prekidač za režim fokusiranja
- Ograničavač opsega fokusa
- Oznaka za prsten nosača za stativ (siva)
- Oznaka za postavljanje objektiv
- Gumeni prsten na bajonetu
- Točkić za pritezanje prstena nosača za stativ
- Prekidač za kompenzaciju podrtavanja
- Prekidač režima kompenzacije podrtavanja
- Nosač za stativ (odvojiv)
- Prozor za polarizacioni filter
- Senilo za objektiv
- Ručica za otpuštanje nosača za stativ
- Ručica za pritezanje nosača za stativ
- Dugme za skidanje senila

* Nemojte da dodirujete kontakte objektiv.

B Postavljanje/skidanje objektiv

Postavljanje objektiv (pogledajte sliku B-1)

- Uklonite zadnji i prednji poklopac za objektiv i poklopac kućišta fotoaparata.
 - Prednji poklopac za objektiv možete da postavite/skinete na dva načina, (1) i (2). Kada poklopac za objektiv postavljate/skidate sa postavljenim senilom za objektiv, koristite metod (2).

- Poravnajte belu oznaku na telu objektiv sa belom oznakom na fotoaparatu (oznaka za postavljanje), zatim umetnite objektiv u bajonet fotoaparata i rotirajte ga u smeru kretanja kazaljki na satu dok se ne zaključa.
 - Ne pritisćajte dugme za skidanje objektiv na fotoaparatu kada je postavljen objektiv.
 - Ne postavljajte objektiv pod uglom.

Uklanjanje objektiv (pogledajte sliku B-2)

Dok držite pritisnuto dugme za skidanje objektiv na fotoaparatu, rotirajte objektiv u smeru suprotnom od smera kretanja kazaljki na satu dok se ne zaustavi, a zatim ga skinite.

C Korišćenje stativa

Kada koristite stativ, postavite ga na nosač na objektivu, a ne na navoj za stativ na fotoaparatu.

Promena vertikalnog/horizontalnog položaja

Otpustite točkić za pritezanje prstena na nosaču za stativ (1) i rotirajte fotoaparat u bilo kom smeru. Fotoaparat možete brzo da prebacite u vertikalni i horizontalni položaj, održavajući pritom stabilnost pri korišćenju stativa.

- Sive tačke (oznake prstena nosača za stativ) nalaze se na prstenu nosača u intervalima od 90°. Poravnajte sivu tačku na prstenu nosača za stativ sa sivom tačkom (oznaka za prsten nosača za stativ) na objektivu da biste precizno prilagodili položaj fotoaparata (2).

- Dobro pričvrstite točkić za pritezanje nosača za stativ kada podesite položaj fotoaparata.
- U zavisnosti od modela fotoaparata ili dodatne opreme, prsten nosača za stativ može da udari u kućište fotoaparata ili dodatnu opremu prilikom rotiranja. Više informacija o kompatibilnosti sa fotoaparataima i dodatnom opremom potražite na veb-sajtu kompanije Sony u vašem području.

Skidanje i postavljanje nosača za stativ

Skidanje nosača za stativ (pogledajte ilustraciju G (3))

Nosač za stativ može da se skine sa objektiv

kada ne koristite stativ.

- Skinite objektiv sa fotoaparata.
 - Više detalja pogledajte u odeljku „Postavljanje/skidanje objektiv“.
- Okrenite točkić za pritezanje nosača za stativ u smeru suprotnom od kretanja kazaljke na satu biste ga otpustili ①.
- Dok držite pritisnuto ručicu za otpuštanje nosača za stativ ②, skinite nosač za stativ u smeru strelice ③.

- Ako nosač za stativ skidate a da nije prethodno skinuli objektiv sa fotoaparata, nosač može da udari u kućište fotoaparata ili dodatnu opremu. Preporučujemo vam da skinete objektiv sa fotoaparata pre nego što skinete nosač za stativ.
- Kada skidate nosač za stativ sa prstena nosača, navoji za stativ postaju vidljivi na prstenu nosača. Ne stavljajte stativ ili monopod na navoj za stativ. Ako to uradite, oštetićete navoj. Posle toga nećete moći da postavite nosač za stativ na prsten nosača.

Postavljanje nosača za stativ

- Pomerajte nosač za stativ po ležištu na prstenu nosača dok ne klikne.

- Čvrsto okrenite točkić za pritezanje nosača za stativ u smeru kretanja kazaljke na satu biste ga pritegnuli.
 - Uverite se da je točkić za pritezanje nosača za stativ dobro pričvršćen. Ako točkić za pritezanje nosača za stativ nije dobro pričvršćen, objektiv može da spadne sa nosača.

D Postavljanje senila za objektiv

Preporučujemo vam da koristite senilo za objektiv da biste umanjili odsjaj na objektivu i obezbedili maksimalni kvalitet slike.

Poravnajte crvenu liniju na senilu za objektiv sa crvenom linijom na objektivu (oznaka za senilo za objektiv), zatim umetnite senilo za objektiv u bajonet i rotirajte ga u smeru kretanja kazaljki na satu dok ne klikne na mesto i crvena tačka na senilu ne bude poravnata sa crvenom linijom na objektivu (oznaka za senilo za objektiv) (1).

- Prozor za polarizacioni filter može da se otvori (2) da biste omogućili okretanje polarizacionog filtera (prodaje se zasebno) bez potrebe da skidate senilo za objektiv. Zatvorite prozor prilikom snimanja.

- Ako ne okrenete senilo za objektiv dok ne klikne na svoje mesto, njegova senka se može pojaviti na snimljenim slikama.
- Kada koristite spoljni blic postavljen na fotoaparat (prodaje se zasebno), uklonite senilo za objektiv da biste sprečili da zakloni svetlost blica.
- Prilikom odlaganja, postavite senilo za objektiv u obrnuti položaj (3).

Skidanje senila sa objektiv

Dok držite pritisnuto dugme za skidanje na senilu za objektiv, rotirajte senilo u smeru suprotnom od smera kretanja kazaljki na satu.

E Zumiranje

Rotirajte prsten za zumiranje na željenu žižnu daljinu.

F Fokusiranje

- Prekidač za režim fokusiranja na ovom objektivu ne funkcioniše sa nekim modelima fotoaparata. Više informacija o kompatibilnosti potražite na veb-sajtu kompanije Sony u vašem području ili se obratite Sony prodavcu ili lokalnom ovlašćenom Sony servisu.

Promena režima AF (automatsko fokusiranje)/MF (ručno fokusiranje)

Režim fokusa može da se izabere između AF i MF na objektivu. Za snimanje u režimu AF, i fotoaparat i objektiv treba da budu podešeni na AF. Za snimanje u režimu MF, fotoaparat ili objektiv ili oba treba da budu podešeni na MF.

Podešavanje režima fokusiranja na objektivu

Pomerite prekidač za režim fokusa u odgovarajući režim, AF ili MF (1).

- Pogledajte priručnik za upotrebu fotoaparata da biste podesili njegov režim fokusiranja.
- U režimu MF, okrenite prsten za fokusiranje da biste prilagodili fokus (2) dok gledate kroz tražilo.

Korišćenje fotoaparata opremljenog kontrolnim dugmetom AF/MF

- Pritiskom na kontrolno dugme AF/MF u režimu AF, možete da privremeno predete na režim MF.
- Pritiskom na kontrolno dugme AF/MF u režimu MF, možete da privremeno predete na režim AF ako je objektiv podešen na AF a fotoaparat na MF.

G Korišćenje funkcije za kompenzaciju podrtavanja

Prekidač za kompenzaciju podrtavanja

- ON: Podrtavanje fotoaparata se kompenzuje.
- OFF: Podrtavanje fotoaparata se ne kompenzuje. Preporučujemo da koristite stativ u toku snimanja.

Prekidač režima kompenzacije podrtavanja

Postavite prekidač za kompenzaciju podrtavanja na ON i podesite prekidač za režim kompenzacije podrtavanja.

- MODE1: Kompenzuje se uobičajeno podrtavanje fotoaparata.
- MODE2: Kompenzuje se podrtavanje fotoaparata kada snimate pokretne objekte.

H Korišćenje dugmadi za zadržavanje fokusa

- Dugme za zadržavanje fokusa na ovom objektivu ne funkcioniše na nekim modelima fotoaparata. Više informacija o kompatibilnosti potražite na veb-sajtu kompanije Sony u vašem području ili se obratite Sony prodavcu ili lokalnom ovlašćenom Sony servisu.

Ovaj objektiv ima 3 dugmeta za zadržavanje fokusa. Pritisnite dugme za zadržavanje fokusa u AF režimu da biste poništili AF. Fokus je fiksiran, pa možete da otpustite okidač na fiksirani fokus. Otpustite dugme za zadržavanje fokusa kada pritisnete okidač do pola da biste ponovo pokrenuli AF režim.

I Menjanje opsega fokusa (AF/MF opseg)

Ograničavač opsega fokusa vam omogućava da skratite vreme za AF/MF. Ovo je korisno kada je udaljenost objekta snimanja konačna.

Pomerite ograničavač opsega fokusa da biste izabrali opseg fokusa.

- FULL: Fokus možete da prilagodite od minimalne udaljenosti za fokusiranje do beskonačnosti.

- ∞ - 3m: Fokus možete da prilagodite od 3 m do beskonačnosti.

Naziv (Naziv modela)	FE 70-200mm F2.8 GM OSS (SEL70200GM)
Žižna daljina (mm)	70-200
Ekvivalentno žižnoj daljini od 35 mm*1 (mm)	105-300
Grupe sočiva – elementi	18-23
Ugao gledanja 1*2	34°-12°30'
Ugao gledanja 2*2	23°-8°
Minimalni fokus*3 (m)	0,96
Maksimalno uvećanje (×)	0,25
Minimalni otvor blende	f/22
Prečnik filtera (mm)	77
Dimenzije (maksimalni prečnik x visina) (približno u mm)	88 × 200
Masa (približno u g) (bez nosača za stativ)	1.480
Funkcija kompenzacije podrtavanja	Da

Dodatne informacije o kompatibilnosti sa telekonverterom (prodaje se zasebno) i specifikacije korišćenja sa telekonverterom potražite na veb-sajtu kompanije Sony u vašem području ili se obratite Sony prodavcu ili lokalnom ovlašćenom servisu kompanije Sony.

^[1] Ovo je žižna daljina ekvivalentna formatu od 35 mm kada je postavljen na digitalni fotoaparat sa zamenjivim objektivom koji je opremljen senzorom slike veličine APS-C.

^[2] Ugao gledanja 1 je vrednost za fotoaparate formata 35 mm, a ugao gledanja 2 je vrednost za digitalne fotoaparate sa zamenjivim objektivom opremljene senzorom slike veličine APS-C.

^[3] Minimalni fokus je rastojanje od senzora slike do objekta.

- U zavisnosti od mehanizma objektiv, žižna daljina može da se promeni u skladu sa promenama udaljenosti u toku fotografisanja. Navedene žižne daljine su date pod pretpostavkom da je objektiv fokusiran na beskonačno.

Sadržaj pakovanja (Broj u zagradama označava količinu te stavke u pakovanju.)
Objektiv (1), prednji poklopac za objektiv (1), zadnji poklopac za objektiv (1), nosač za stativ (1), senilo za objektiv (1), futrola za objektiv (1), paket štampane dokumentacije

Dizajn i specifikacije su podložni promenama bez najave.

α i G su zaštićeni znakovi kompanije Sony Corporation.